

要保存

取扱説明書

保証書

# Perfect body

振動トレーニング機器 MS-30

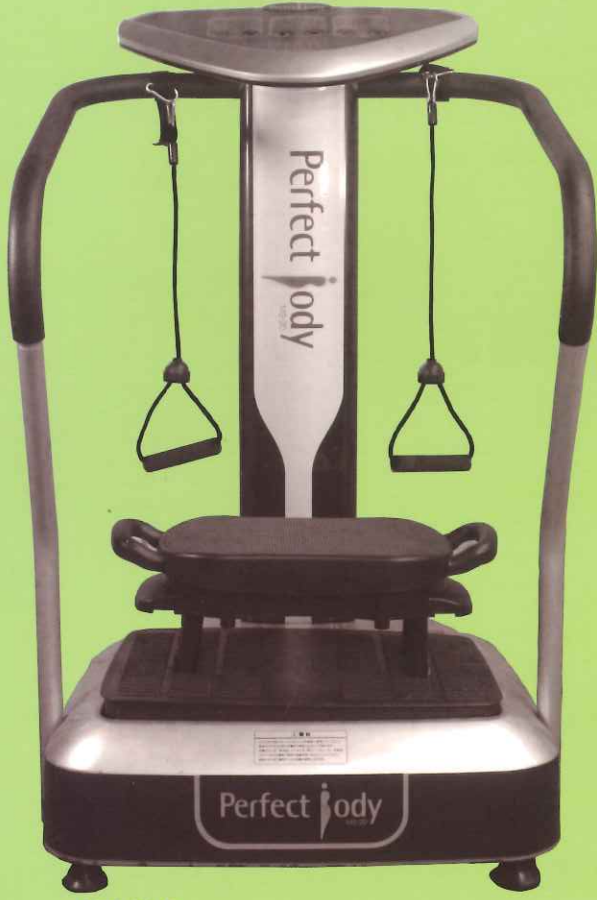

**【目次】**

- 1 . 使用上の注意.....1~2
- 2 . 付属品.....2
- 3 . 組立図.....3
- 4 . 設置の仕方.....4
- 5 . 始める前に.....4
- 6 . 各部の名称.....5
- 7 . 使い方.....6~7
- 8 . ケアガイド／アフターサービス.....7~8
- 9 . 保証書／仕様書

**MEISEI**  
CORPORATION



はじめに

このたびは、振動トレーニング機器 Perfect Body・MS-30 をお買い上げいただき、誠に有難うございます。この取扱説明書は製品の正しい使い方や注意していただきたい重要な内容が記載されておりますので、ご使用前に必ずお読みいただきますようお願いいたします。お読みになった後は、ご使用者がいつでも見られるようお手元に大切に保管してください。







製品を安全にお使いいただくために





ご使用になる人や他の人への危害や財産への損害を未然に防止するために、説明や注意事項をよく読んで正しくご使用ください。

また、説明を守らず、誤った使い方をした時に生じる危険や損害の程度を明示するために、次の表示(絵表示)で区分しています。

 <b>警告</b>	死亡または重症を負う可能性が想定される内容
 <b>注意</b>	傷害を負う可能性及び物的損害の発生が想定される内容

この他、次のような絵表示がございます。いずれも安全に関する重要な内容ですので、必ず守ってください。

 分解禁止	 一般的な禁止	 の記号は、禁止の行為を表しています。
 電源プラグを抜く	 一般的な強制事項	 の記号は、  の中の白抜きで表示している絵が具体的な行為の強制又は指示を表しています。

 <b>警告</b>	
 <b>必ず守る</b>	<p>■ご使用前に「取扱説明書」をよくお読みのうえ、正しくお使いください。</p> <p>■次の方は、使用前に医師に相談してください。●ペースメーカーなどの体内植込み型医用電気機器を使用している方●悪性しゅよう(腫瘍)のある方●心臓や呼吸器に障害のある方●妊娠中や生理中、妊娠と思われる方や出産直後の方●安静を必要とする方●糖尿病などによる高度な抹消循環障害による知覚障害のある方●体温38℃以上(有熱期)の方(例:急性炎症症状〔けん(倦)怠感、悪寒、血圧変動など〕の強い時期。衰弱している時。)</p> <p>●皮膚に創傷のある方●骨粗しょう(鬆)症の方、骨に異常がある方、急性(とう(疼)痛性)疾患の方●背骨(脊椎)に異常がある方、または背骨が左右に曲がっている方●捻挫、肉離れなどの炎症性の方●医師から運動を禁じられている方●過去に腰・足・首・手にけがをしたり、現在痛みやしびれがある方●椎間板ヘルニアや脊椎すべり症など、持病のある方●循環器系障害(心臓病・血管障害・高血圧症など)の方●リハビリテーション目的で使用される方●整形手術をしている方●関節を痛めている方●上記以外に身体に特に異常を感じているとき</p> <p>■使用中、身体の痛みやしびれ、めまい、動悸などの異常を感じたときは直ちに使用を中止してください。</p> <p>●本機仕様にあった電源(100V)に必ず単独で接続してください。火災、感電、故障の原因となることがあります。</p> <p>●保護者の方は、お子様が本機で遊ばないようにしてください。</p> <p>●運動中、身体及び機械の動作に異常を感じた場合は速やかに電源を切り、本機の使用をやめてください。</p> <p>●振動板の隙間に手、指など挟みこまない様、ご利用者様及び周りの方にも注意してください。</p>
	<p>●屋外や浴室付近など湿気の多い場所・水滴がかかる所での使用、保管をしないでください。</p> <p>●暖房の近くや、直射日光の当たる場所など高温になる場所での使用はしないで下さい。故障の原因になる事があります。</p> <p>●電源コードやプラグが傷んだり、コンセントの差込がゆるいときには使用しないでください。</p> <p>●電源プラグは最後まで確実に差し込んでください。</p> <p>●電源コードを傷つけたり、無理に曲げたりしないでください。又物を乗せたり、はさんだりしないでください。</p> <p>●振動板の隙間に指や物などの異物を入れないでください。</p> <p>●本機を不安定な場所で使用しないでください。平らで安定した場所に設置してご使用ください。</p> <p>●2人以上で乗ったり、機体で遊んだりしないでください。</p>
	●分解、改造などを行わないでください。修理は必ず販売店、又は弊社にご相談ください。
	●本機が作動しない場合や、異常を感じた時は直ちに使用を中止し、電源プラグを抜いて販売店又は弊社にご連絡ください。



## ⚠ 注意



必ず守る

- 安全と健康のため、無理のある長時間の連続使用はしないで下さい。(1回の使用は15分以内)長時間の使用は体に負担をかけすぎるとおそれがあります。
- 本機の連続使用は、最長100分です。その後15分以上の間を空けてご使用ください。
- 専用ウェーブシートはモードW(スピードレベル1~5の範囲)でのみお使い下さい。
- 直立姿勢での使用で、振動スピードレベルを5以上でご使用になる場合、ひざを軽く曲げてご使用ください。ひざを曲げずに早い振動で使用すると振動効果が頭部に及び気分が悪くなる場合があります。
- お酒を飲んでのご使用、食後1時間以内のご使用は避けてください。
- 睡眠不足、体調不良の時はご使用を避けてください。健康を害するおそれがあります。
- プラグを抜くときは電源コードを持たず、必ず電源プラグを持って引き抜いてください。
- 水平でかたい床の上に設置し、脚部の高さ調節を適切に行い、使用してください。脚部の高さ調節をしないで使用すると、異音、異振動が起こり、故障の原因となります。
- 底面にある吸気口のネットは、1週間に1度程度、掃除機で清掃してください。ホコリが詰まると保護装置が働き停止することがあり、又故障の原因となります。



- はじめからいきなり激しい運動をしないで下さい。使い始めはスピードレベル3以下から開始してください。
- 本機の始動又は停止を緊急時以外、電源プラグの抜き差しで行わないでください。



- 長時間使用しない場合はメインスイッチを切り、安全のため電源プラグをコンセントから抜いてください。漏電や火災の原因となることがあります。
- 本機を清掃やお手入れ、移動する際は必ずメインスイッチを切り電源プラグをコンセントから抜いてください。誤作動によるけがや、感電などのおそれがあります。
- 停電のときは直ちに電源プラグを抜いてください。電気が復帰した際、事故やけがのおそれがあります。

### 付属品 ネジセット 組み立て工具

	名称	No.		数量
ネ ジ	六角ボルトM10	a-1		5
	スプリングワッシャーM10	a-2		5
	ワッシャーM10	a-3		5
	六角穴付ボルト M8	b		4
	なべ小ネジ M5	c		4
	六角穴付ボルト M6	d		3
工 具	六角棒レンチ M8			1
	六角棒レンチ M6			1
	ドライバーストレート			1
	スパナ(ボルト用)			1
	スパナ(足高さ調節用)			1
付 属 品	ウェーブシート ストレッチバンド マット 電源コード			

※ 付属品、ネジ、工具は、改良等のため予告なく変更する場合がございます。

# 組立図

## MS-30

本体

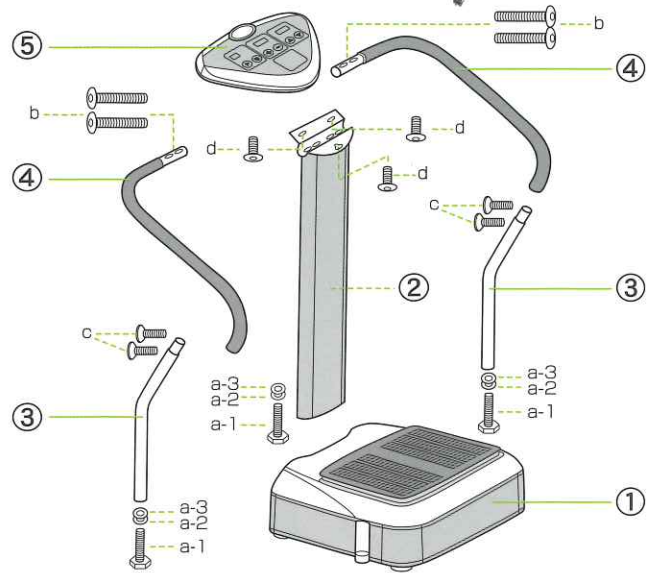
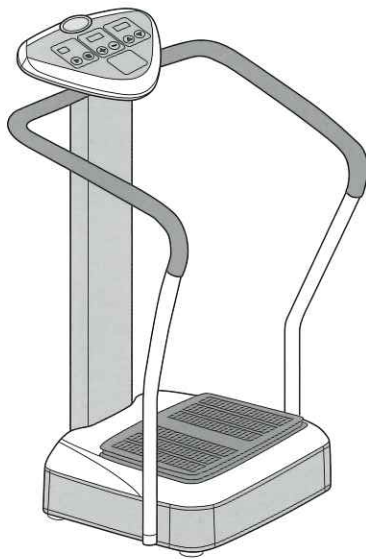

### 取付け部品及び工具

No.	名称	サイズ	数量	付属場所
a-1	六角ボルト	M10×40		
a-2	スプリングワッシャー	M10	各5	手すり下部底面
a-3	ワッシャー	M10		ビニール袋
b	六角穴付ボルト	M8×40	4	架台接続部
c	なべ小ネジ	M5×10	4	上下手すり接続部
d	六角穴付ボルト	M6×10	3	表示パネル裏面
工具	六角棒レンチ	M8	1	ビニール袋
	六角棒レンチ	M6	1	ビニール袋
	スパナ a-1ボルト用	17mm	1	ビニール袋
	スパナ 足高さ調節用	24mm	1	ビニール袋
	ドライバーストレート	M6	1	ビニール袋

※はじめに、架台に付属している黒いプラスチック(変形防止材)を取り外してください。

### 組立手順

- (1) 架台(パーツ②)下部から出ているコネクタと本体(パーツ①)から出ているコネクタを接続し、図のように差し込みます。  
**注意:**この際に、架台上部から出ているコネクタを軽く引っ張り、電線のゆるみをなくし、電線を挟まない様に気をつけてください。断線の原因となります。  
 次に、六角ボルト(a-1、2、3)を架台底面の3箇所にスパナなどで固定します。

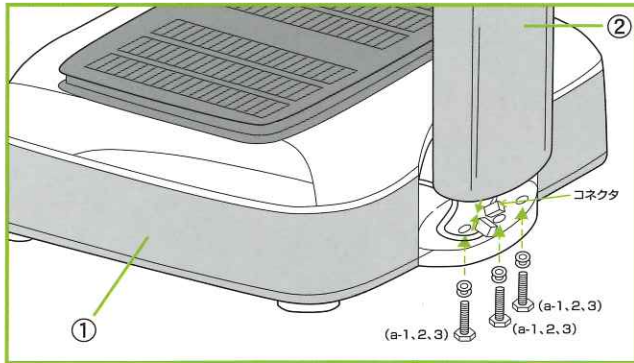

- (2) 手すり上部(パーツ④)を手すり下部(パーツ③)に図のように接続し、なべ小ネジ(c)で固定します。

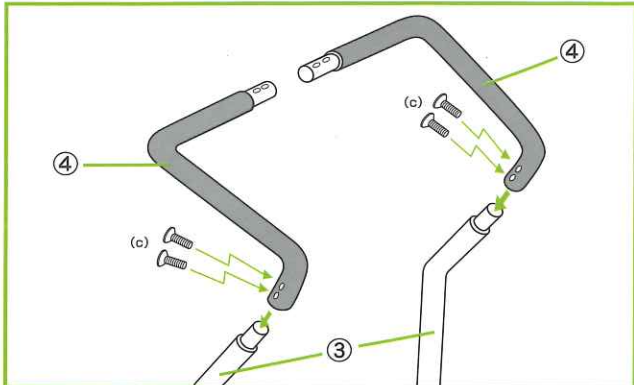

- (3) 手すり下部(パーツ③)を本体(パーツ①)に図のように合わせ、付属の六角ボルト(a-1)、スプリングワッシャー(a-2)、ワッシャー(a-3)で固定します。

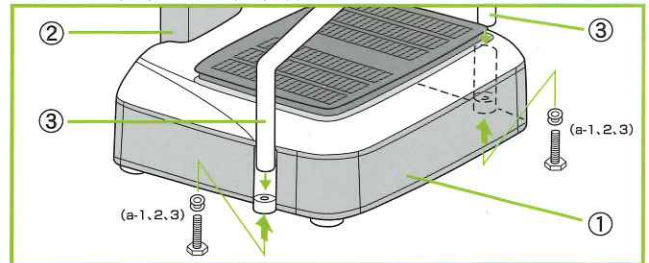

- (4) 架台(パーツ②)に手すり上部(パーツ④)のもう一方を接続し六角穴付きボルト(b)を六角棒レンチで固定します。

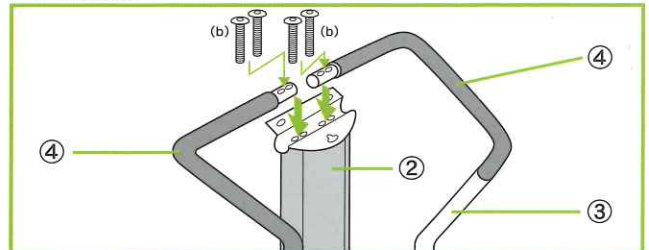

- (5) コントロールパネル(パーツ⑤)裏面の六角穴付ボルト(d)をはずし、穴から出ているコネクタと架台(パーツ②)上部から出ているコネクタを接続します。

**注意:**この際に、電線を挟まない様に気をつけてください。断線の原因となります。  
 次に、コントロールパネル(パーツ⑤)裏面の凹凸と架台の設置面を合わせ、図のように前方の1箇所を六角穴付ボルト(d)で固定します。次に後方の2箇所を六角穴付ボルト(d)で固定します。

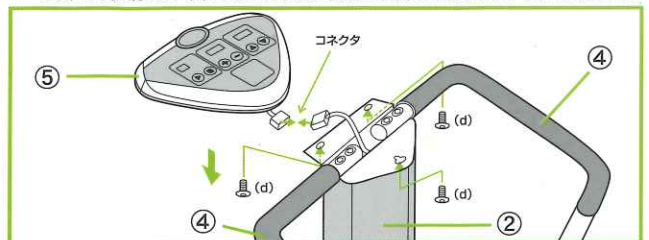



## 設置の仕方

### 移動

機体裏側より、架台底部を足で押さえ、架台を引き倒す様に斜めにし、移動キャスターで転がしてください。



狭い場所での移動や、位置の微調整は4本の脚（前2本は高さ調節機能付）の内1本に重心を集めながら全体を回すようにして移動して下さい。



段差のある場所やアスファルトなど表面が平らでない場所の移動、又長い距離の移動を機体のキャスターで行わないでください。キャスター破損の原因になります。



段差のある場所やアスファルトなど表面が平らでない場所の移動、又長い距離の移動の際は、複数の人で持ち上げるか、台車を使って行ってください。

### 設置

- 水平でかたい床の上に付属の防振マットを敷き、本体を乗せてください。
- 脚（前の2本）で必ず高さ調節をし、ボルトで脚の調節した位置を固定してください。調節が合っていないと異音、振動の原因となります。（高さ調節は少しでも移動した際にはそのつど行ってください）

高さ調節

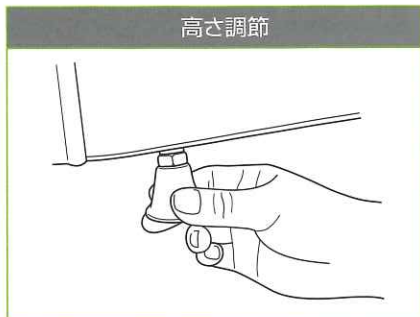

ボルトで固定



## 始める前に

### 準備 起動状態と 基本姿勢

- 1 本体の裏側にある電源コード差込み口に電源コードをしっかり差し込み、電源スイッチを入れます。



- 2 電子音が鳴り、コントロールパネルのタイマー表示が点滅、モードS表示が点灯し、起動状態になります。



- 3 振動板の上に立ち、軽くひざを曲げ、手すりをつかむ。（※ モードSの場合）



- 4 振動板上で足の幅を変えることにより、振幅の調整をします。（※ モードSの場合）

### 起動状態

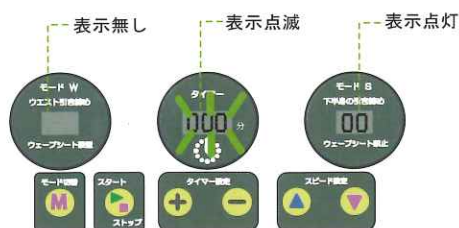

起動状態は、最初モードS(振動板の上に立った状態で使用する)が選択された状態にあります。モードの切替は、「使い方」を参照ください。



- 足の幅を広げるだけで振幅が変わります ●



# 各部の名称

## 本体



### 冷却ファン吸気口 (底面)

※吸気口は、本体を前方に倒したうえで、週に1度程度、掃除機で清掃してください。ホコリが詰まると、内部装置が高温になり、機械が停止したり、故障の原因になります。

## コントロールパネル

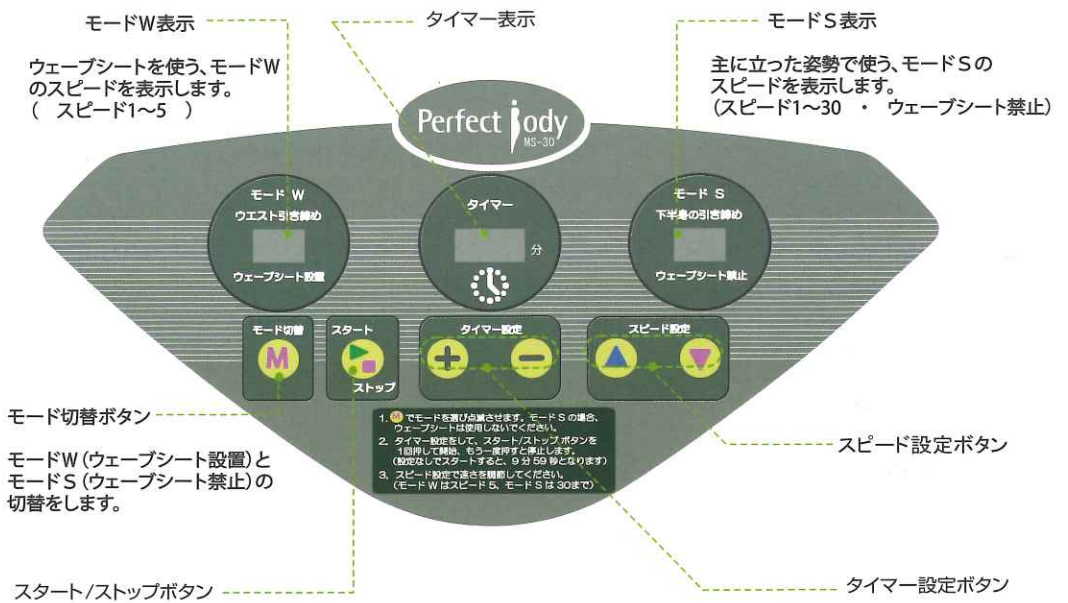

## 電源部 (本体裏側)

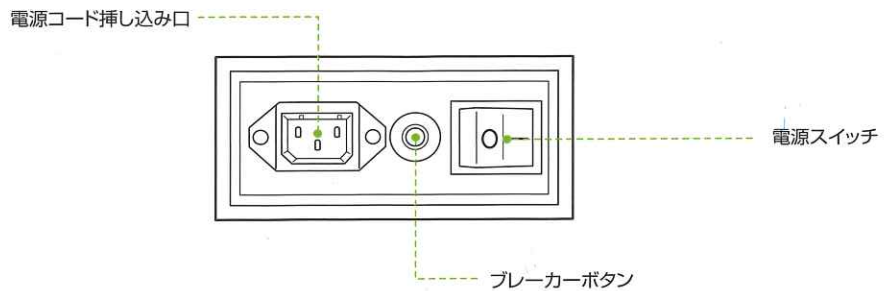



# 使い方

## 1. モード選択



モード切替ボタンで、モードS又はモードWを選びます。

### 起動状態

起動状態は、最初モードS(スタンドモード: 振動板の上に立った状態で使用する)が選択された状態にあります。

モード切替ボタンでモードを選んでください。

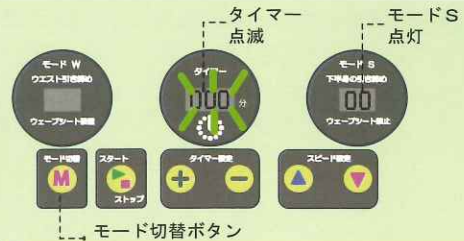

### モードS

主に、振動板の上に立った状態で使用し、下肢の筋肉活動を促進します。ふくらはぎ、太もも、お尻の運動になります。

モードSでは、ウェーブシートを装着、使用しないで下さい。怪我、破損の原因になります。

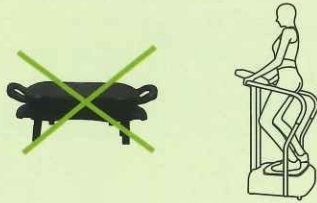

### モードW

付属の専用ウェーブシートを設置し、その上に座った状態で使用します。(ウェーブシートの付け方と使い方参照) タイマー設定後、スタートさせてから、コントロールパネルに背を向ける形でウェーブシートに座ってご利用下さい。下腹部、わき腹、背筋の運動になります。また、付属のストレッチバンドを併用すると、肩や二の腕の運動も同時に出来ます。

タイマー設定後、スタートボタンで使用開始させてからゆっくりとウェーブシートに座ってください。



## 2. タイマー設定



※タイマー設定をしないで、スタートさせると、9分59秒に自動設定します。

タイマー設定ボタンで1分～9分59秒まで、1分単位で設定できます。タイマー設定をしないでスタートボタンを押すと、自動的に9分59秒に設定されて動き始めます。

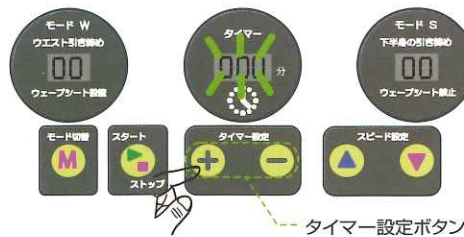

## 3. スタート/ストップとスピード選択



スタート/ストップボタンを押すと、スピードレベル1で振動板が動き始めます。その後、スピード設定ボタンを操作し、お好みのスピードを設定してください。モードSでは、スピードレベル1～30まで。モードWでは、スピードレベル1～5まで、設定が可能です。スタート/ストップボタンを作動中に押すと、ゆっくりと停止します。

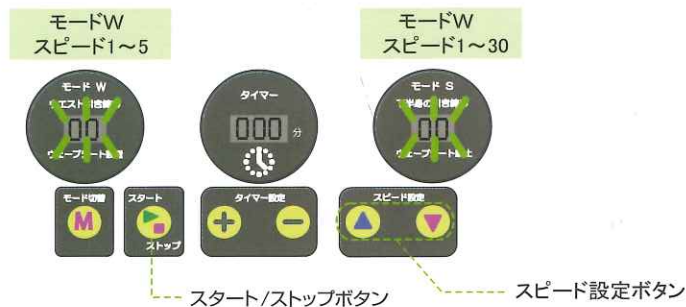

・ウェーブシート  
・ストレッチバンド  
付け方と使い方

※専用ウェーブシートはモードW（スピードレベル1～5の範囲）  
でのみお使い下さい。



#### ストレッチバンド



手すり上部に装着し、様々な使い方ができます。  
使わない時は、手すり装着部のベルトでバンド  
のグリップ部を留め、短く出来るので、邪魔に  
なりません。

#### ウェーブシート



振動板にある4つの穴に、ウェーブシートの足  
を差し込んで、設置完了です。

必ずモード W（スピードレベル1～5）で  
作動させて下さい。

上に座り、背筋を伸ばしてお腹をへこませます。  
お腹周りへの心地よい刺激、負荷を感じながら、  
楽しくトレーニングできます。

## ケアガイド

### 日頃のお手入れ

- MS-30の本体底部にある冷却ファン吸気口は、1週間に1度は掃除機で清掃をしてください。機体を前方向に倒すと吸気口があります。  
※ホコリが詰まると、保護装置がはたらき、機械が停止することがあります。
- 日常のお手入れは柔らかい布を水でしめらせ、固く絞ったもので全体を拭いてください。
- 汚れが落ちにくい場合、中性洗剤を5%ほどに薄めたぬるま湯に柔らかい布をしめらせ、かたく絞って拭いてください。その後は水でしめらせた布で洗剤をふき取り自然乾燥させてください。

### お願い

- 本体や操作ユニットは分解しないでください。故障した場合は弊社またはお買い上げになった販売店にご相談ください。
- 高温多湿なところ、水のかかるような所でのご使用はお避け下さい。
- 使用しないときは電源スイッチをオフにし、電源コードをコンセントから抜いておいてください。
- 本体をシンナー、ケロシン、ガソリン、アルコールなど揮発性の薬品などで拭かないで下さい。  
また、漂白成分の入っている洗剤など、色落ちする原因になりますので使用しないで下さい。
- 本体を直射日光の当たるような所に置かないでください。



【おかしいな?と思ったら】 (修理を依頼される前に一度ご確認ください) ※P1~P2参照

症 状	確認のしかた
スタートボタンを押してもスタートしない	<p>電源コードが本体の差込口とコンセントにしっかり接続されていますか。 → 電源スイッチを切り、電源コードを本体差込口とコンセントにしっかりと接続してください。</p> <p>電源スイッチはONになっていますか。 → 電源スイッチをONにしてください。</p> <p>ブレーカーボタンが出ていませんか → ブレーカーボタンを押して平らにしてください</p>
本体の動作が停止し、その後動かない	<p>●電源コード又はブレーカーボタンをご確認下さい</p> <p>●連続使用は、最長100分です。その後15分以上の間を空けてご使用ください。</p> <p>暖房機の送風口近くや、直射日光の当る場所での使用をされていませんか → 高温になる場所をさけてご使用ください。 過熱保護装置が解除すればまた作動します。</p> <p>本体底面の冷却ファン吸気口にホコリがつかまっていませんか → 機体を前方向に倒し、底面の吸気口を掃除機で清掃してから使用してください。</p>
作動中音がする1 キシミ音・上下運動に伴うコトコト音など	<p>→ 構造上やむを得ず発生する音もありますが、気になる場合は、販売店様等にご連絡下さい。</p>
作動中音がする2 モーターの回転速度に応じて「ゴー」という音が大きくなる	<p>→ 内部駆動部品の不具合である可能性があります。販売店様等にご連絡下さい。</p>

点検確認後なお異常がある場合、使用を中止し、販売店にご連絡下さい。

保証と  
アフターサービス

**保証について**

- ・この商品には保証書を添付しております。
- ・保証書は所定の事項の記入及び記載内容をご確認いただき、大切に保管してください。

**保証書記入事項**

- ・お買い上げ年月日
- ・製造番号
- ・販売店名・住所・電話番号
- ・お客様のお名前・ご住所・お電話番号

保証期間はご購入日より1年間または実使用时间(1,000時間)までです。

**補修用性能部品の保有期間**

当社はパーフェクトボディーの補修用性能部品の製造打ち切り後3年間保有しています。

性能部品とは、その製品の性能を維持するために必要な部品です。

修理を依頼されるとき

修理を依頼される前に、この取扱説明書のケアガイドをご確認いただき、なお異常がある場合は、ご使用を中止し必ず電源プラグを抜いてから、お買い上げの販売代理店にご依頼ください。

●**保証期間中は**

お買い上げの販売店まで、品名、品番、お買い上げ日、具体的な故障の状況、ご住所、お名前、電話番号をご連絡ください。

保証の規定に従って販売店が修理、または修理手配をさせていただきます。

●**保証期間を過ぎている、または保証対象外の場合**

お買い上げの販売店にご相談ください。修理によって機能が維持できる場合は、ご希望により有料修理させていただきます。

●**アフターサービスについてご不明な点は**

修理に関するご相談、またはご不明な点は、お買い上げの販売店にお問い合わせください。

「Perfect Body」(パーフェクトボディー)は株式会社 明成の登録商標です。  
この製品は日本仕様になっております。海外ではご使用にならないでください。

# 保証書

購入年月日 年 月 日

製品名称	パーフェクトボディ MS-30
製品番号 (シリアル番号)	MS30-

お客様氏名：

〒

住所：

電話番号：

販売店住所

販売店名称

電話番号

**保証の範囲** (保証書は保証修理の際に必要となりますので、大切に保管してください。)

1. 本製品の保証期間は、ご購入後1年間又は作動時間が1000時間です。保証期間内に品質不良或いは製品の故障があれば無償修理を致します。
2. 下記の事項に関して故障又は破損した場合は、有償修理となります。
  - ① ご購入後1年経過又は、作動時間が1000時間を越えた場合の、いずれか先に到達した時点以降の故障又は破損したもの。
  - ② 本製品の取扱説明書にない使用方法によって、故障又は破損したもの。
  - ③ 本製品を分解、改造及び修理して故障又は破損したもの。
3. 保証期間中におきましても下記事項に関する故障又は破損につきましては保証対象外となります。
  - ① 自然災害、火災など不可抗力によるもの
  - ② 分解、改造等によるもの
  - ③ 組立中又は初回納品時以外の運送、移動中に破損したもの
  - ④ 弊社が納入した製品以外の他社製品が原因で弊社の製品に故障又は破損が生じたもの
  - ⑤ 取扱説明書の注意事項、使用方法から逸脱したご使用方法による故障、破損又は身体の損傷

輸入総発売元 **株式会社 明成**  
〒164-0003 東京都中野区東中野3-16-14 TEL.03-5331-8601 FAX.03-5331-8604

## 主な仕様

### (使用時)

機種	種	パーフェクトボディ
製品番号		MS-30
スピードレベル		1～30
振動板振幅		4・7・10mm
タイマー設定範囲		1分(最小)～10分(最大)
電源	電圧	AC100V
	周波数	50/60Hz
	消費電力	400W
環境条件	温度	15℃～35℃
	湿度	30%～70%
寸法		W755×D695×H1,230mm
本体重量		約70kg
適応体重		約120kg
保証期間		1年又は実使用时间1,000時間まで
JANコード		4560167944242

※本製品は防水処理をしていません。

※本製品は、改良のため予告なく、仕様等を変更する事があります。

**MEISEI**  
CORPORATION

輸入総発売元 **株式会社 明成**

住所 〒164-0003 東京都中野区東中野3-16-14

電話 03-5331-8601 FAX 03-5331-8604

PerfectBody Official Web Site

<http://perfectbody.jp/>

製造元 **GUANGZHOU FEI DA EXERCISE & MASSAGER EQUIPMENT CO.,LTD**

**PerfectBody®**

パーフェクトボディは株式会社明成の登録商標です。