



Health Jogger

ヘルスジョガー・ウォーク

CH-125

100v



取扱説明書 (保証書付)

この度はヘルスジョガー・ウォーク CH-125 お買い上げ誠にありがとうございました。

ご使用前にこの取扱説明書をよくお読みになり、正しくご使用ください。

なお、この説明書は大切に保管して頂きます様お願い致します。



家庭用

本機は1人が1日に合計2時間程度使用する設計になっております。

家庭用商品を学校、スポーツジム、病院等、不特定多数の方のご利用になる場所でのご使用となりますと「保証対象外」となります。



目次

● 目次	P1
● 安全上の注意	P2～P5
● 各部の名称	P6
● パーツ部品	P7
● トレーニング前の確認	P8～P9
● ランプの説明	P10
● リモコンの操作&ペアリング	P11
● スマートフォンのアプリの操作説明	P12. 13
● スマートフォンアプリでの使用方法	P14～16
● リード用フックの取り付け方	P17
● 手すり（別売り）の取り付け方法	P18
● 走行ベルトの調整方法	P19～P22
● メンテナンス	P23
● 故障原因と対処方法	P24
● 商品仕様	P25
● 保証書	背表紙



安全上のご注意 1

お使いになる前によくお読みください



- ここに示した警告サインと図記の例は、製品を安全に正しくお使いいただき、お使いになる人や、他の人々への危害や財産の損害を未然に防止するためのものです。
- 表示と意味は次のようになっています。

警告サイン	内容
 警告	誤った取り扱いをすると、人が死亡または重傷を負う可能性が想定される内容を示します。
 警告	誤った取り扱いをすると、人が傷害を負ったり物的損害☆の発生が想定される内容を示します。



☆物的損害とは、家屋・家財および家畜・ペットに関わる拡大損害を示します。

図記号の例	
	△記号は注意(警告を含む)を表示します。具体的な注意内容は、△の中や近くに文章や絵で示します。左図の場合は“感電注意”を示します。
	⊙記号は禁止(してはいけないこと)を示します。具体的な禁止内容は、⊙の中や近くに文章や絵で示します。
	●記号は強制(必ず守ること)を示します。具体的な強制内容は、●の中や近くに文章や絵で示します。左図の場合は“一般的な強制”を示します。





●健康を害することのないために必ず守っていただきたいこと

 警告	 注意
<p>本機は、健康な人を対象とした商品です。心臓病、高血圧症、糖尿病、呼吸器疾患、変形性関節症、リウマチ、痛風、妊娠中のかた、その他病気や障害のあるかた、リハビリを目的とするかた必ず医師と相談のうえ使用してください。</p> <p>・ 事故や体調不良をおこす原因となります。</p>	<p>運動前のウォーミングアップ、運動後のクールダウンは必ずおこなってください。</p> <p>・ 健康を害する恐れがあります。</p>
<p>運動中、身体に異常(めまい、冷や汗、吐き気、脈拍の乱れ、動悸など)を感じたときは、ただちに運動をやめてください。</p> <p>・ 健康を害する恐れがあります。</p>	<p>日頃、運動していないかたは、徐々に運動強度を上げるようにしてください。</p> <p>・ ケガや健康を害する恐れがあります。</p>
	<p>飲食後や疲労時、運動直後、または体力の状態が平常でないときは、運動をおこなわないでください。</p> <p>・ 健康を害する恐れがあります。</p>

●本機を安全に使用していただくために必ず守っていただきたいこと

 注意	 注意
<p>本機は、取扱説明書に従って正しく使用してください。</p> <p>・ ケガをする恐れがあります。</p>	<p>ご使用前に、ベルトに亀裂や摩擦などの変化がないか、接地部のがたつきや、ハンドルなどの接合部に異常がないか確認してから使用してください。</p> <p>・ 使用中に破損すると危険です。</p>
<p>ベルトが一方に片寄ったり、はずれそうになったときは、使用を中止し、ただちにベルト調整ネジで調整してください。</p> <p>・ ケガをする恐れがあります。</p>	<p>乗降する場合などくれぐれも注意してください。別売り手すりをご使用の場合は全体重掛けないでください。・ 転倒やケガをする恐れがあります。</p>

安全上のご注意 2

 注意		 注意	
<p>運動に適した服装で使用してください。回転、駆動部に巻き込まれる恐れがあるため、ひも類のない服装にしてください。</p> <ul style="list-style-type: none"> ・ケガをする恐れがあります。 ・衣服を損傷する恐れがあります。 		<p>最大使用体重は 100kg です。体重が 100kg を超えるかたは使用しないでください。</p> <ul style="list-style-type: none"> ・使用中、破損する恐れがあります。 ・安全装置が作動し、ベルトが急に停止する恐れがあります。 	
<p>本機は、運動に適した靴を履いて使用してください。</p> <ul style="list-style-type: none"> ・ケガをする恐れがあります。 		<p>同時に 2 人以上で使用しないでください。</p> <ul style="list-style-type: none"> ・ケガをする恐れがあります。 	
<p>トレーニング中、ベルトの走行方向に対し逆方向につっぱったり、足をひきずるような歩行はしないでください。</p> <ul style="list-style-type: none"> ・ベルトに無理な力がかかり、安全装置が作動し、ベルトが急に停止する恐れがあります。 		<p>本機は、別の用途に使用しないでください。</p> <ul style="list-style-type: none"> ・ケガをする恐れがあります。 	
<p>ベルト幅の中央を歩いてください。</p> <ul style="list-style-type: none"> ・ベルトの端や左右に片寄って歩くとベルトの片寄りや摩耗、破損の原因となり、ケガをする恐れがあります。 		<p>走行中、歩行デッキに飛び乗ったり、飛び降りたりしないでください。また、トレーニング中に本機を動かしたり、周囲の人が使用者を押ししたりしないでください。</p> <ul style="list-style-type: none"> ・事故の誘発や転倒の恐れがあります。 	
<p>動かない場合や異常を感じたときは、使用を中止し、電源スイッチを切り、電源プラグを抜き、本社お客様サービスセンターへ修理の依頼をしてください。(電話番号 052-501-2577)</p>		<p>ベルト調整中はベルトに触れないでください。</p> <ul style="list-style-type: none"> ・ケガをする恐れがあります。 	
		<p>分解や修理、改造をおこなわないでください。</p> <ul style="list-style-type: none"> ・発火したり、故障や事故の原因となります。 	

安全上のご注意 3

⚠ 警告		⚠ 注意	
<p>保護者のかたは、お子様が本機で遊ばないようにご注意ください。</p>	⊘	<p>お子様が保護者の指導監督なしに勝手に使用しないようご注意ください。</p>	❗
<p>別売りの手すりを取り付けた場合、お子様がぶらさがったり、寄りかかったりしないように注意してください。</p>		<ul style="list-style-type: none"> ・ケガをする恐れがあります。 	
<ul style="list-style-type: none"> ・ケガをする恐れがあります。 			



●設置や移動するときに必ず守っていただきたいこと





(テレビ等電磁波の発生する機器より2メートル以上離れた場所に設置してください)



⚠ 注意		⚠ 注意	
<p>乗り降りや運動に十分なスペースを確保してください。</p> <ul style="list-style-type: none"> ・事故の誘発や転倒の恐れがあります。 	❗	<p>設置や移動するときは、電源プラグを抜いてください。</p> <ul style="list-style-type: none"> ・感電する恐れがあります。 ・事故の誘発やケガをする恐れがあります。 	❗
<p>水平な堅い床の上に設置してください。</p> <ul style="list-style-type: none"> ・転倒してケガをする恐れがあります。 ・本機が沈み込み、畳、じゅうたんにベルトがすれて損傷したり、摩擦熱で発火、発煙の恐れがあります。 		<p>本体を移動させるときや倒すときは必ずデッキの後をもってください。</p> <ul style="list-style-type: none"> ・事故の誘発やケガをする恐れがあります。 	
<p>別売りの手すりを取り付けてのご使用時に固定用ネジや手すりの取り付けネジが確実に取り付けができていないか、また、調整部が適切に調整されているか、必ず確認してください。</p> <ul style="list-style-type: none"> ・ネジがゆるんだまま本機を使用すると、ケガをする恐れがあります。 		<p>屋外や浴室付近、湿気やホコリの多いところ、水滴などがかかる場所には設置したり保管したりしないでください。</p> <ul style="list-style-type: none"> ・感電する恐れがあります。 ・さびが発生したり故障の原因になる恐れがあります。 	
<p>本機の下に破れにくく、滑りにくいシートなどを敷いてください。</p> <ul style="list-style-type: none"> ・本機がシートの上で滑り、転倒してケガをする恐れがあります。 ・床面を傷つけたり、汚したりする恐れがあります。 		<p>ベルト面が直射日光にあたる場所や、高温の場所には設置しないでください。</p> <ul style="list-style-type: none"> ・ベルト劣化の原因になります。 ・カバー等が変形することがあります。 <p>本機は重量物であるため、無理な姿勢で持ち上げたり、支えたりしないでください。</p>	
<p>電源プラグや電源コードは濡れたり燃えやすい物が近くにあることを確認して使用してください。</p> <ul style="list-style-type: none"> ・感電、発火の原因になります。 		<p style="text-align: center;">⊘</p>	

安全上のご注意 4

●電源の取り扱いについて必ず守っていただきたいこと

 警告	
<p>電源プラグを濡れた手で抜き差ししないでください。</p> <ul style="list-style-type: none"> 感電やケガをする恐れがあります。 	

 注意	
<p>電源プラグはホコリを拭きとり、コンセントにしっかり根元まで差し込んでください。</p> <ul style="list-style-type: none"> 感電、ショート、発火の原因になります。 使用中に電源プラグが抜けると急にベルトが停止し、ケガをする恐れがあります。 	
<p>使用後は電源スイッチを切り、使用時以外は電源プラグをコンセントから抜いてください。</p> <ul style="list-style-type: none"> 事故やトラブルにつながる恐れがあります。 	
<p>電源は必ず交流 100V/20A 単独回路で使用してください。</p> <ul style="list-style-type: none"> 火災や感電の原因になります。 	
<p>タコ足配線は、しないでください。</p> <ul style="list-style-type: none"> 火災や感電の原因になります。 	

 注意	
<p>電源プラグを引き抜くときは電源コードを持たず、必ず電源プラグを持って引き抜いてください。</p> <ul style="list-style-type: none"> 電源コードが断線やショートして火災や感電の原因になります。 	
<p>アースは確実に取り付けてください。また、ガス管や水道管には絶対にアース線を接続しないでください。アース線を接続するときは電源プラグをコンセントから抜いてください。</p> <ul style="list-style-type: none"> 静電気や故障のときの感電防止のために、アースは必ず取り付けてください。アースの取り付けは、お買い上げの販売店、電気工事店へご相談ください。(取り付け工事は有料です) 	

お願い	
<ul style="list-style-type: none"> 本機を火気あるいは熱源の近くに保管しないでください。 本機の表示ユニットは精密な電子部品でできています。移動するときなどに衝撃を与えたり振動の加わる場所での使用は避けてください。(動作が不安定になったり破損する場合があります。) 本機の使用環境温度は+10~+35℃です。この温度範囲外での使用は避けてください。(故障の原因になります。) 	<ul style="list-style-type: none"> 本機を廃棄するときはお住まいの市区町村の指導に従って処分してください。(環境汚染の恐れがあります。) 運動中は、たばこを吸わないでください。 歩行デッキやベルトのすきまなどに異物を入れないでください。特にお子様のいるご家庭は注意してください。(異物が入ったままで使用すると故障の原因になります。)

各部の名称

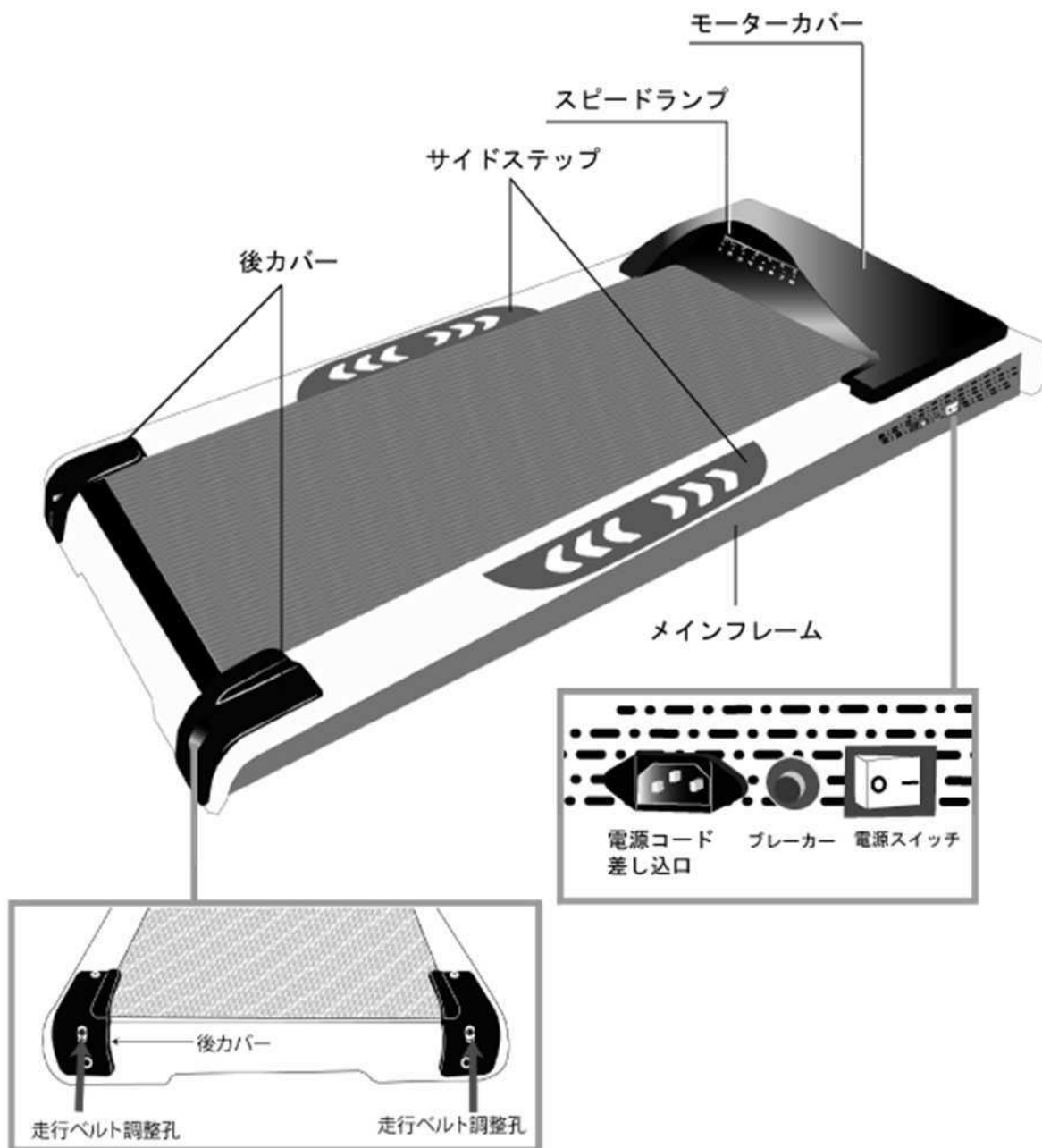

ブレーカーについて

7Aのブレーカーが付いております。走行ベルトの滑りが悪いとブレーカーが飛び出します。その際は走行板にシリコンスプレーを噴いて頂き、飛び出したブレーカーを指で押して下さい。頻繁に飛び出ようでしたら、走行ベルトの交換時期かもしれません。

走行ベルトの寿命について 走行ベルトは消耗品です。ご使用になるうちに徐々にベルトの裏面などが消耗（劣化）します。消耗すると走行ベルトと歩行デッキの摩擦が大きくなり、モーターに掛かる負担が増えて、ブレーカーが作動しやすくなりベルトが停止します。そのような場合には、走行ベルトのお取替え（有償）をお勧めします。

取替え方法はそれほど難しくはございません。
出張修理となった場合は交換部品代及び作業工賃等が必要となります。

パーツ部品

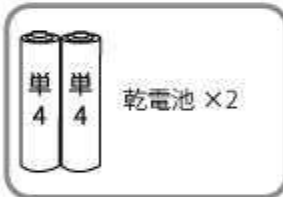

手すり (別売りオプション)

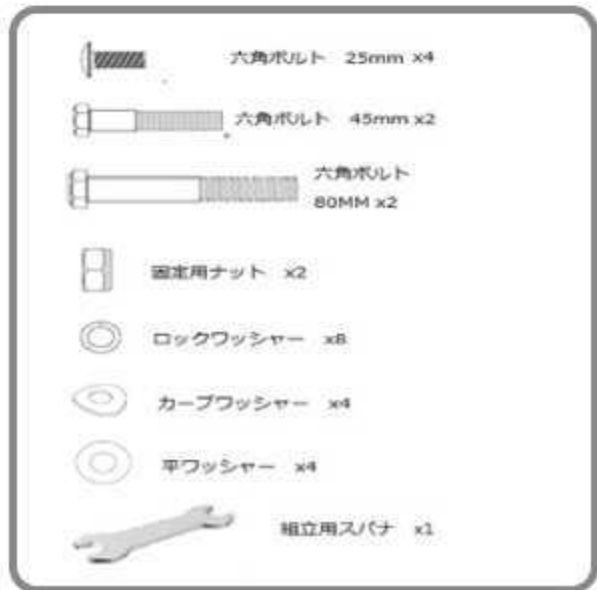

トレーニング前の確認

トレーニングを始める前に次のことを確認してください。

※日常のトレーニング前にも以下の手順で確認を行なってください。

1 アースを取り付ける

安全にご使用いただくためにアースは必ず取り付けてください。(図1参照)

コンセントにアース端子がある場合、付属のアース端子を確実に取り付けます。

※アース線を接続するときは電源スイッチを必ず切り、電源プラグをコンセントから抜いてください。

※コンセントにアース端子がない場合は、電気工事店にご相談ください。

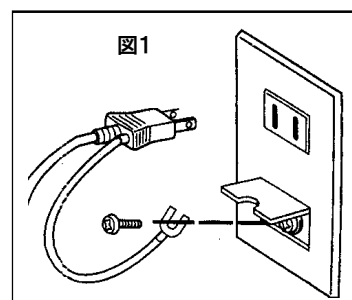

2 電源プラグをコンセントに差し込む

AC100 20A 単独回路にて使用してください。

※ 延長コードを使用する場合は、3m(メートル)以内、11500W(ワット)のコードを使用してください。

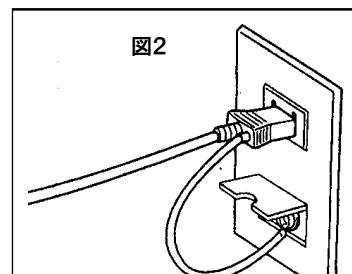

リモコン電池のセット方法

右図を参考にして、リモコンに単四電池を2本セットして下さい。

注意)

付属の乾電池はテスト用ですので早めにアルカリ乾電池へご交換をお勧め致します。

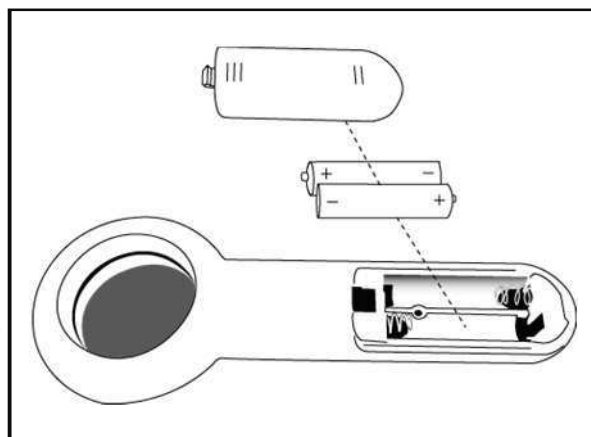

トレーニング前の確認

● トレーニングをする服装について

運動に適した服装をしてください。また、ひも類のない服装にしてください。

例) 静電気のおきにくいトレーニングウェアなど

① 長い髪の毛は束ねてください。

※転倒したとき、髪の毛などがベルトに巻きこまれるとケガをする恐れがあります。

② 運動しやすい靴を使用してください。

注意！！

スリッパや草履は脱げやすく転倒しやすいため、

必ず靴を履いて運動を行なってください。

靴裏にローラーがあるものも禁止！！



● 準備・整理運動をする

トレーニングの前には準備運動を、終わった後には整理運動をしましょう。

※トレーニングの前と後の準備・整理運動(ストレッチ)は、筋肉の緊張をほぐし、筋肉疲労を早く回復させます。細く長く息を吐きながら、下図を参考にしてストレッチをしましょう。



肩と体側のストレッチ



股関節のストレッチ

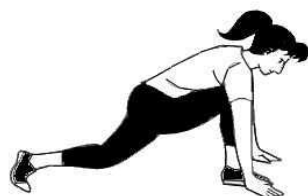

太股のストレッチ

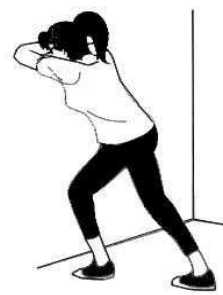

ふくらはぎのストレッチ

ランプの説明

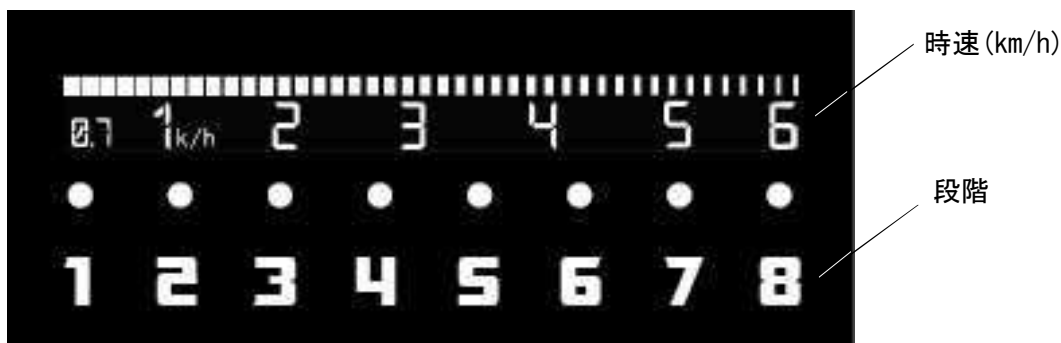

本機はコントロールパネルがありません。

したがってインジケータランプで大よそのスピード目安が分かるようになっています。

ランニングマシンを作動されると、青いランプが点滅します。

スピードの設定が以下の通りです。

青いランプが点いている 黒い数字 1	速度が約 0.7km/h です。
一つ目の白いランプ点いている 黒い数字 2	速度が約 1km/h です。
二つ目の白いランプ点いている 黒い数字 3	速度が 1km/h 後半です。
三つ目の白いランプ点いている 黒い数字 4	速度が 2km/h 中間から後半です。
四つ目の白いランプ点いている 黒い数字 5	速度が 3km/h 中間です。
五つ目の白いランプ点いている 黒い数字 6	速度が 4km/h 前半です。
六つ目の白いランプ点いている 黒い数字 7	速度が約 5km/h です。
赤いランプ点いている 黒い数字 8	速度が約 6km/h です。

1. 待機モード：このモードでランプが点滅します、⏻ ボタンを押してランナーを作動します。
2. 運動モード：この時、8つのランプがスピードとして点きます。
3. 睡眠モード：待機モードで、60秒ほど操作してない時、睡眠モードに入り、青いランプが点滅します。⏻ ボタンを押してから、待機モードに入ります。

デバイスでの操作

Bluetooth：“FIT VAN” という専用アプリでランナーが操作できます。

Bluetooth で接続する時、本体の名は“V-RUN1-xxxx”です。詳細のことは APP の説明を見てください。

リモコンの操作説明 & ペアリング

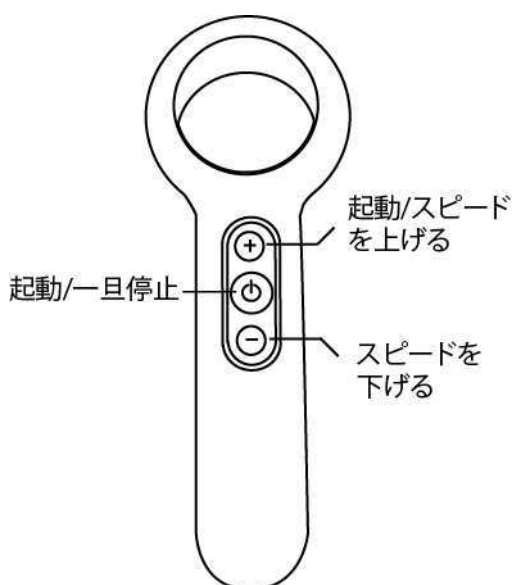

リモコンの説明

1. 電源ボタン：このボタンで、起動/一旦停止/停止の操作ができます。
- 1-1：起動：待機時に電源ボタンを押して、ランナーの起動ができます。
- 1-2：一旦停止：運動時に電源ボタンを押して、ランナーが一旦停止します、データが保留します、5分以内に再び電源ボタンを押すと、一旦停止前の状態に戻りますが、5分以上を超えると、運動データがクラウドに書き込みして、スリープモードに入ります。

1-3：停止：運動中電源ボタンを約2秒ほど長押しで、ランナーが停止します、運動データに書き込まれて、待機モード（一旦停止）に入ります。

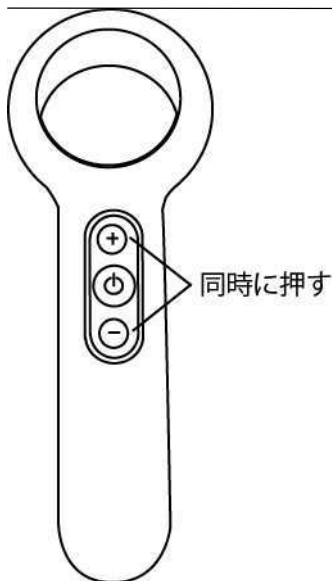

デバイスとのペアリング方法

1. 電池をリモコンに入れて、リモコンの青いランプが点滅して消えます、これで準備完了。
2. 木目ランナーの電源をいれ、本体から「ピー」という音がしてLEDランプが点きます。
3. リモコンのスピード+とスピード-を同時に押して、デバイスとのペアリングが始まります。本体から「ビービー」という音がして、リモコンのランプが消え、これでペアリングが終了となります。

ペアリングができない場合

1. 本体の電源を一旦入れなおして、3. のペアリング方法をやり直してください。
2. 右図の様にボタンを押して青い光が光るかどうか確認して下さい。
もし光らない場合は電池を入れ替えて下さい。それでも直らない場合はリモコンの不具合の可能性がありますので、ご購入店様へご連絡下さい。

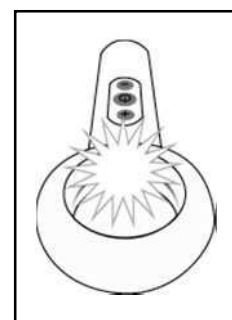

スマートフォンのアプリの操作説明

1. アプリのダウンロード

スマートフォンで操作する時、専用アプリをダウンロードしてください。

iPHONE の場合は App Store から VAN FIT で検索してください。

Android の場合は Google Play から FIT VAN で検索してください。

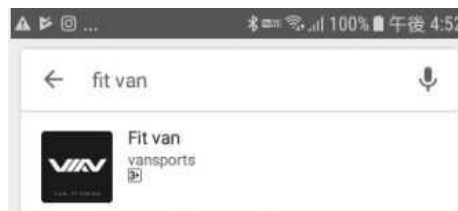

2. アプリの操作説明

1. スマホの画面にアプリを開いてください。



2. アプリを開くと、この画面が映ります。



①アカウント登録済みの方

メールアドレス、パスワードを入力後、「ログイン」を押して下さい。アプリを削除しても、アカウントは残っています。

②訪客

ゲストとして使用することが出来ます。

③新規取得

アカウントを所得する為に「新規取得」を押して、情報入力して下さい。

④言語選択ページで希望の言語が選べます。

中国語、英語、ドイツ語、日本語が選べます。

スマートフォンのアプリの操作説明

3. アプリ新規作成

アプリアカウントを持っている場合、このままメールアドレスとパスワードを入力して、下の登録ボタンで登録します。アプリアカウントを持っていない場合、自分の運動データを記録するために、新規作成をしてください。

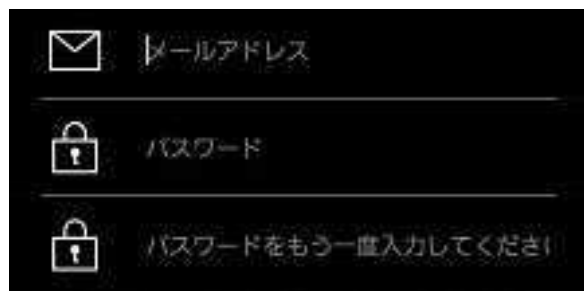

✉	メールアドレス
🔒	パスワード
🔒	パスワードをもう一度入力してください



ニックネーム:	ニックネーム
性別:	other
身長:	175cm
体重:	70.0kg
誕生日:	2018-03-02
地域:	日本

メールアドレス

正しいメールアドレスを半角英数で入力してください。

パスワード

任意のパスワードを半角英数字、記号、6文字以上で入力して下さい。

パスワードをもう一度入力してください

任意で決めた上項目のパスワードをもう一度同じく入力して下さい。

ニックネーム

任意でご自身のニックネームを決めて入力して下さい。

性別

Male : 男性 Female : 女性 none : 入力しない

身長

身長を数字で入力して下さい。

体重

身長を数字で入力して下さい。

誕生日

誕生日を入力して下さい。

地域

住んでいる地域をスクロールして選んでください。

最後に「完成」を押します。



× 新規取得

ニックネーム:	ニックネーム
性別:	other
身長:	175cm
体重:	70.0kg
誕生日:	2018-03-02
地域:	日本

完成

注意) メールアドレス入力に関しまして

このアドレス入力作業は使用者を判断する為だけの入力であり、決してメールを送ったりするものではありません。また、第三者に開示・利用させたり、貸与、譲渡、売買等を一切致しません。

スマートフォンのアプリでの使用方法



機種を選択

使う機種をタップして選んでください。

【現在はトレッドミルのみの使用】



機種を選んでから、ペアリングページに入り、アプリが Bluetooth を通して周辺の認定されたマシンとペアリングします。



(未接続)

接続しない場合、接続をタップしてやり直してください。

それでも繋がらない場合は本体の電源スイッチを一度切って、もう一度電源を入れ直してみてください。



(接続済み)

スマートフォンのアプリでの使用方法

運動の開始

スタートを押すと、カウントダウンが始まります。下の数字でワンタッチでスピードの調整ができます。一時停止や停止を押せば、ログインしたお客様のデータがクラウド※1に保存されます。

いつでもチェックできます。※クラウドとは：インターネット上でのサーバーを利用して情報を集約するシステム



ワンタッチスピードキー
1～8段階までワンタッチで
スピードを上下出来ます。

各項目設定方法

4種類のうち1つの設定が可能です。

時間、歩数、距離、カロリーのどれか一つの設定ができます。設定3秒後にベルトが動き出します。



時間設定：5分から1時間39分まで設定できます。



歩数設定：99歩から2万歩まで設定できます。

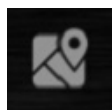

距離設定：1kmから99kmまで設定できます。



カロリー設定：12calから1000calまで設定できます。

スマートフォンアプリでの使用方法



希望時間、歩数、距離、カロリーのどれか1つを設定するとホーム画面に戻り、3秒カウントダウン後に走行ベルトが動き出します。

指定された項目の数値がカウントダウンします。

目標値に到達すると「ピピピピ！」と音が鳴り、走行ベルトが止まります。



個人情報の変更

ホーム画面の「情報」を押すと、下記で説明する過去の運動データなどが見られます。



「データ」を押すと、個人情報を修正出来ます。



保存もしくは戻る



「リスト」を押すとグラフと日付順の細かな情報が見られます。矢印を押して戻ります。

リード用フックの取り付け方

本機で愛犬でのご使用の場合は付属されているフックとネジを下記図を参考にして、お好みの位置にプラスドライバーで取り付けて下さい。

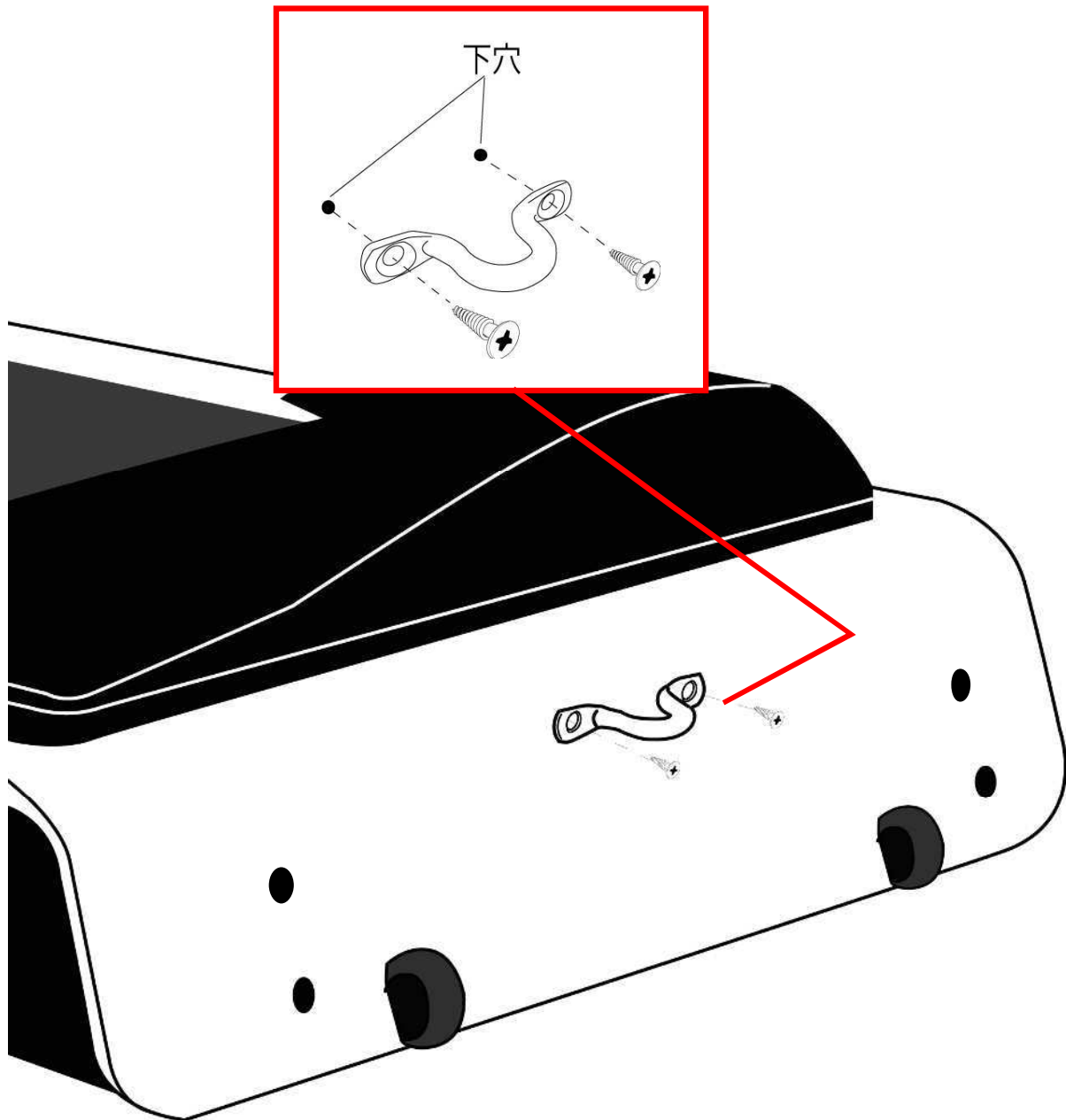

注意) ネジが固くて入れにくい場合は、一度キリなどで下穴を開けて下さい。

手すり【別売】の取り付け方法

使用者に合わせて右側もしくは左側に取り付けてください

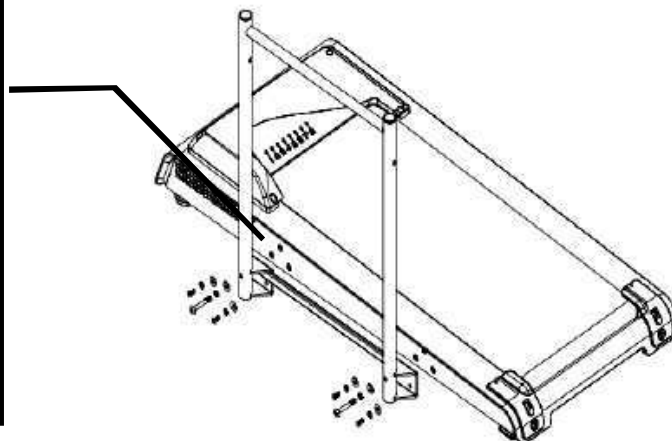
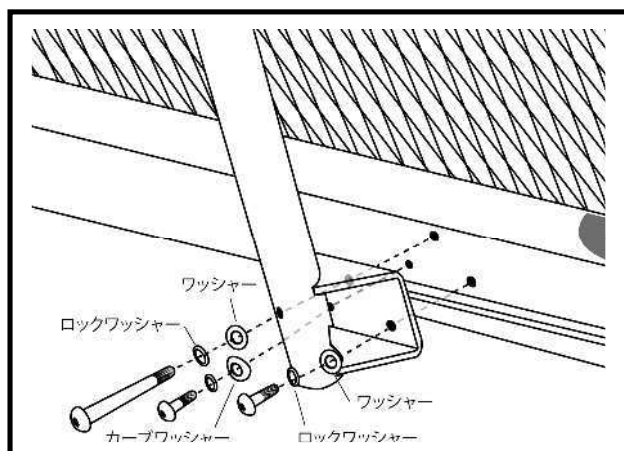

5mm六角レンチで手すりの土台を、ワッシャー、カーブワッシャー、ロックワッシャー、ボルト（80mm×25mm）でランナー本体に締めてください。

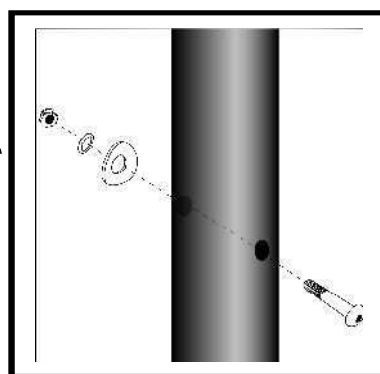
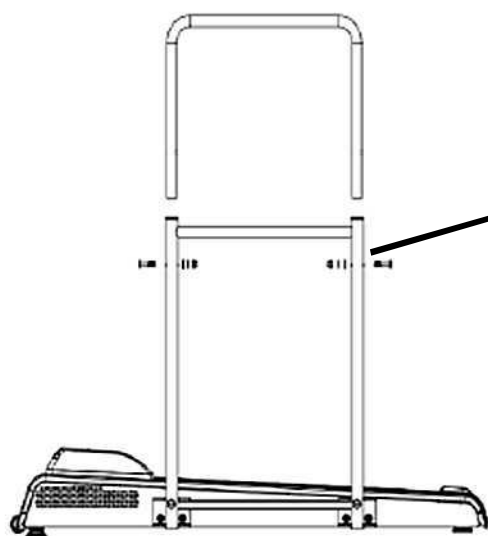

手すりを手すり土台に差し込んで、ボルト（45mm）を手すりに差し込み、カーブワッシャー、ロックワッシャー、ナットの順で締めてください。



手すりの取り付けを完成了しました。

走行ベルトの調整方法

はじめに

走行ベルトは人の体重がかかりながらも回る最も重要な部分です。
ベルトが滑りやすいように日ごろのメンテナンスが必ず必要となります。
購入時は走行ベルトが固いため、早ければ約 1 週間ぐらいで調整が必要となる場合もございます。

ベルト調整が必要となる症状

1. 走行ベルトが左右どちらかに寄っている。
2. 歩行中(走行中)に左右どちらかの足を前に着地した時に走行ベルトだけ止まるような感じがする。(スリップする)



1. 走行ベルトが調整できる仕組みの説明

ステップ後方のカバーの中は右図のように後ローラーの左右の軸に対して直角に調整ボルトが付いています。

このボルトを回すことにより、後ローラーの軸にもネジ山があり、前後するような仕組みです。

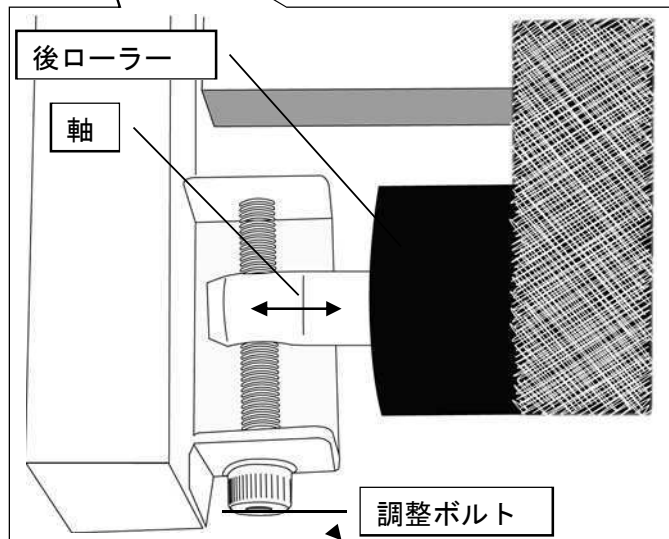
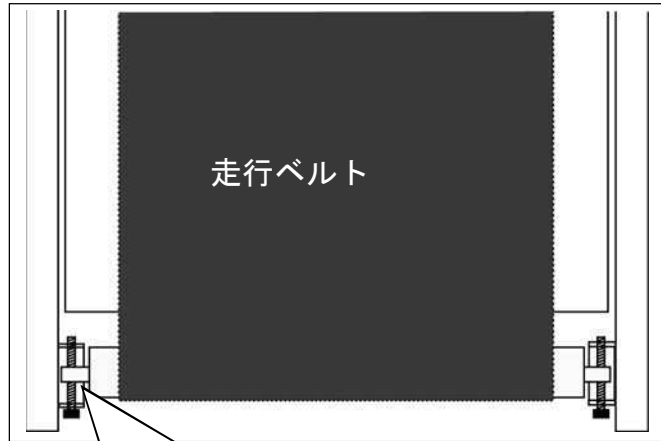

前ローラーと後ローラーは上から見て平行でなければなりません。

どちらかの間隔がずれた場合は右図のようになります。

その際は寄った側の調整ボルトを回して調整が必要です。

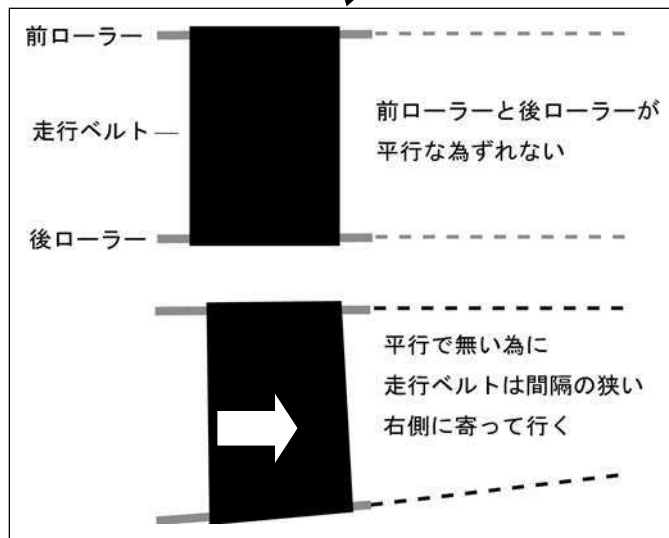

2. 走行ベルトの調整の仕組みの説明

走行ベルトがずれる原因として考えられる原因

- 使用者の効き足の蹴る力
- 走行ベルトの伸び(消耗)
- 設置面の傾き

右図のように走行ベルトが左に寄っている場合の調整方法を説明します。

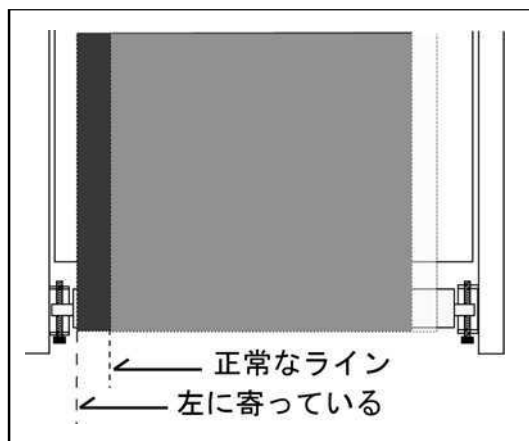

前ページで説明したように前後ローラーが平行で無い為、左に寄った場合は

左側の後カバーの走行ベルト調整孔に、付属の六角レンチを使って、左側の調整ボルトを右回して調整します。右に寄った場合は右の調整ボルトを右回して調整します。

寄り過ぎた場合は、回し過ぎた調整ボルトを少し戻してください。

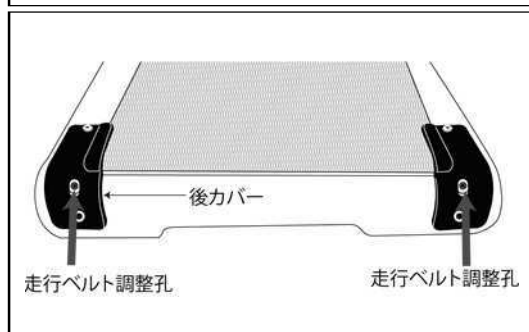

右図はカバー内部の仕組みを分かりやすくするためのものです。

調整ボルト①を六角レンチで右に回すとローラーの軸②が後に下がります。

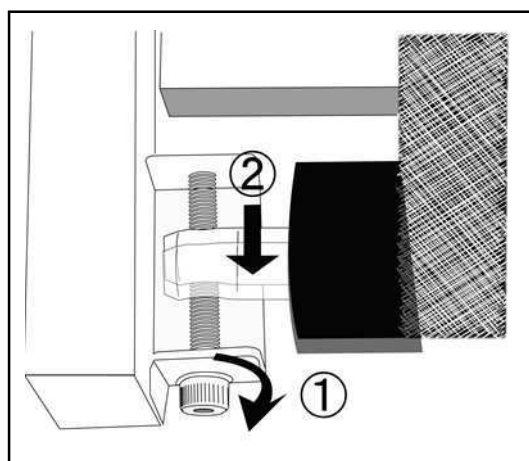

3. 走行ベルトの調整方法

1.

初めにルームランナーの電源を入れて走行ベルトを時速 2km/h ぐらいで動かしながら調整してください。

1度に回す目安として六角レンチは 90 度ぐらいが目安です。

あくまでも 90 度と言うのは目安ですので実際に走行ベルトが移動するのを目で見ながら微調整してください。

2.

おおよそ走行ベルトが中心に寄ったら、時速 6km/h ぐらいに速度を上げて、人が乗らない状態で微調整を続けます。

微調整の際に逆側に寄りすぎた場合は調整ボルトを少し左回しにしたりして調整します。

3.

最後に実際に走行面に乗って、時速 4~6km/h ぐらいで走行ベルトを回し、通常よりも少し強めに踏ん張るように踏み込みながら歩行してください。

走行ベルトだけが滑るような感じでしたら左右の調整ボルトを同じ回転だけ右回ししてください。ちょうど滑らなくなったところが適正の走行ベルトの張りです。

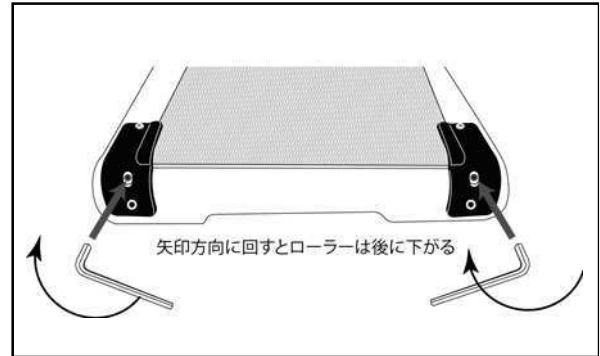

その後、通常通りの走行をしてベルトのズレを確認してください。
異常なければ走行ベルトの調整は完了です。

4.メンテナンス

シリコンスプレーの噴霧の方法

シリコンスプレーは必ず必要です！

走行ベルトは常に人の体重を乗せて走行板の上を滑っています。シリコンスプレーを噴霧することで走行ベルトの潤滑をしやすくしており、モーターやモーターを回すコンピューター基盤等に負担が掛からないように助ける役目もしています。家庭用ルームランナーは 3～5 日ぐらゐ、業務用ルームランナーの場合は 1～3 日毎で噴霧してください。

日ごろのお手入れ

1. 走行ベルトと走行板の間に手を入れて、手の甲でベルトを持ち上げるようにします。
2. 走行板の幅の中心にシリコンスプレーが届くように噴霧します。
走行板の全長の前から後まで移動させながら噴霧してください。
3. その後、低速スピードで人が乗った状態で走行ベルトを回して、足の裏で伸ばすように 3 回転ほど回します。

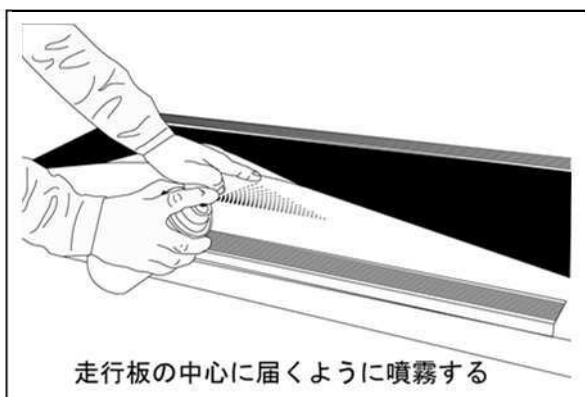

3～6 ヶ月ごとのお手入れ

●モーターカバー内の清掃

コンセントを必ず抜きます。モーターカバーの 4 カ所のキャップを先の尖った工具などで外してカバーを開けて、4mm の L 型レンチを使ってボルトを外します。カバー内部のホコリなどを取り除いてください。

注) カバー側に配線が付いてますのでゆっくりと開けて下さい。

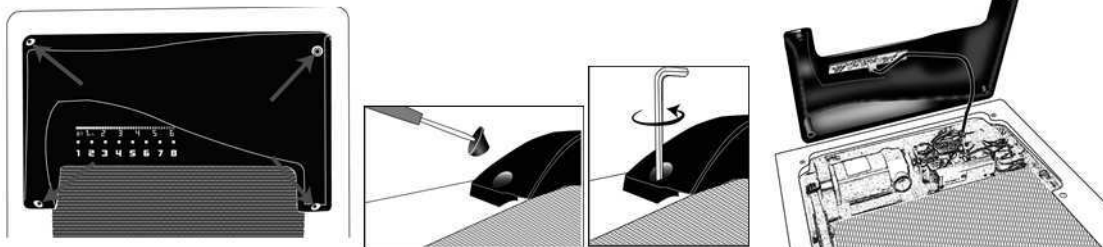

●走行板の拭き取り清掃

走行ベルトを緩めて、走行板を中性洗剤を含ませ、固く絞った雑巾などできれいにシリコン、ホコリ等を拭き取ってください。拭き取り後、走行板にシリコンを噴霧してから走行ベルトを調整します。

故障原因と対処方法

故障	原因	解決方法
ランニングマシンの作動ができません。	1. 電源スイッチは入ってますか？ 2. ブレーカーが飛んでいる	1. 電源スイッチをつけてください。 2. 走行ベルトの滑りが悪い為、過電流が流れました。ボタンを押して解除してから潤滑用シリコンを塗布して下さい。P22 参照
モーターは動くが走行ベルトが止まる。	走行ベルトがゆるい。	走行ベルトを調節して下さい。(P. 24)
走行ベルトがずれる。	走行ベルトの伸びずれ	調整ボルトで調節します。(P. 22～24)
リモコンが効かない	1. 電池切れ 2. ペアリング切断 3. 電池を変えてもリモコンから電波がでていない	1. P8 リモコン電池セット方法を参照して交換して下さい。 2. P11 リモコンの操作説明&ペアリングを参照してペアリングをして下さい。 3. P10 を参照にリモコンから青い光が出ているかを確認して下さい。
異音がする。	1. 前からする場合 2. 後からする場合 3. 擦れる場合 不明な点は販売店にご相談ください。	1. モーター或いは前ローラーの故障。 2. 後ローラーの故障。 3. 走行ベルトがずれていないか確認。

商品仕様

名称	ヘルスジョガー・ウォーク
形式	CH-125
電源	A C 100 7A 50/60H z
傾斜角度	約 2.3 度 一定
設定速度	約 0.7~6 k m/ h
走路サイズ	(約) 幅 400×長さ 1160mm
本体サイズ	使用時：(約) 幅 560 mm×高さ 184mm×長さ 1290mm
本体重量	約 27K g
最大使用体重	100K g まで
使用環境温湿度	+10~+35℃ 30~80%RH
保存環境温湿度	+10~+50℃ 20~90%RH
使用モーター	D C 0.75HP
付属品	シリコンスプレー 取扱説明書 (品質保証書付き)
原産国	中国

※ お断りなく仕様を変更する場合がありますのでご了承ください。

保証規定(家庭用)

- 1.) 取扱説明書に従った正常な使用状態で、お買い上げ後 2 年以内に故障した場合には無償修理いたします。
- 2.) 無償修理期間内に故障して修理を受ける場合は、商品に本書を添えてご購入店または(株)中旺ヘルスへ依頼または送付してください。
- 3.) 無償修理期間内でも次の場合には有償修理になります。
 - ・ 使用上の誤りおよび不当な修理や改造による故障および損傷。
 - ・ お買い上げ後の落下などによる故障および損傷。
 - ・ 火災、地震、水害、落雷、その他の天災地変、公害や電源の異常電圧による故障および損傷。
 - ・ 本書の提示がない場合。
 - ・ 本書にお買い年月日、お客様名、販売店名の記入のない場合、あるいは字句を書き替えられた場合。
 - ・ 消耗品(ベルト)
 - ・ 故障の原因が本製品以外に起因する場合。
 - ・ 車両や船舶等に設置された場合に起因する故障および損傷。
 - ・ 営業、業務用に使用した場合による故障および損傷。
- 4.) 本書は再発行いたしませんので紛失しないよう大切に保管してください。
- 5.) この保証書は本書に明示した期間、条件のもとにおいて無償修理をお約束するものです。したがってこの保証書によってお客様の法律上の権利を制限するものではありません。

品質保証書

このたびは、中旺ヘルス製品を、お買い求めいただきありがとうございました。本機は厳重な検査を行い高品質を確保しております。しかし通常のご使用において万一、不具合が発生しましたときは、保証規定によりお買い上げ後、2 年間は無償修理いたします。

※本機の保証は、日本国内での使用の場合に限ります。
This warranty is valid only in Japan.

※以下につきましては、必ず販売店にて、記入捺印して
いただってください

品名: ヘルスジョガー・ウォーク

形式: CH-125

ご芳名:

ご住所:

TEL. ()

お買い上げ店名:

印

住所:

TEL. ()

お買い上げ年月日: 年 月 日

シリアルNo.

「中旺ヘルス製品についてのお問い合わせ・ご相談は「中旺ヘルスお客様相談センター」

本社: 〒452-0011 愛知県清須市西枇杷島町城並 3 丁目 2-2

E-mail: hj@jp-chuoh.com

URL: www.jp-chuoh.com

東京営業所: TEL: (03)6659-9061

TEL: (052)501-2577

FAX: (052)501-2588

2018 年 4 月